

Срок действия паспорта  
до « 20 » 05 2020 г.

Для служебного пользования  
(пометка или гриф)

Экз. № 1



УТВЕРЖДАЮ

Директор моч "Сол" с Приуральское

(Министр просвещения Российской Федерации  
(руководитель иного органа (организации), являющегося  
правообладателем объекта (территории),  
или уполномоченное им лицо)

В.С.а  
(подпись)

Чашкина В.И.  
(инициалы, фамилия)

« 20 » 05 2020 г.

СОГЛАСОВАНО

Начальник УФСБ России по Республике Коми  
(руководитель территориального органа  
безопасности)



[Signature]  
(подпись)

В.И.Щуров  
(инициалы, фамилия)

СОГЛАСОВАНО

Врио начальника ОВД по г. Белом  
(руководитель территориального органа  
роsgвардии или подразделения вневедомственной  
охраны войск национальной гвардии  
Российской Федерации)



[Signature]  
(подпись)

В.В.Никитин  
(инициалы, фамилия)

« » 20 г. « » 20 г.

СОГЛАСОВАНО

Врио начальника ГСМЧС РР по РК  
(руководитель территориального органа МЧС России)



[Signature]  
(подпись)

Н.В.Сергеев  
(инициалы, фамилия)

« » 20 г.

### ПАСПОРТ БЕЗОПАСНОСТИ

Муниципального общеобразовательного учреждения

«Средняя общеобразовательная школа имени И.Е. Кулакова»

с.Приуральское

(наименование объекта (территории))

с.Приуральское

(наименование населенного пункта)

20 19 год

Уч. № 1 дсп от « 20 » 05 2020 г.

### I. Общие сведения об объекте (территории)

Вышестоящая организация - Управление образования МР «Печора»;

Правообладатель – Администрация МР «Печора»

Оперативное управление –МОУ «СОШ им. И.Е. Кулакова» с. Приуральское

(наименование, адрес, телефон, факс, адрес электронной почты органа (организации), являющегося правообладателем объекта (территории))

Республика Коми, г. Печора, с.Приуральское, ул. Лесная, д. 16,тел. (882142)

96-4-17, электронная почта priuralsk-85@mail.ru

(адрес объекта (территории), телефон, факс, адрес электронной почты)

Основной вид деятельности – образование среднее общее

(основной вид деятельности органа (организации))

### IV

(категория опасности объекта (территории))

общая площадь здания – 491,2 кв. м., общая площадь территории – 3463 кв.м. протяженность периметра – 239 м.

(общая площадь объекта (кв. метров), протяженность периметра (метров))

Свидетельство государственной регистрации права постоянного(бессрочного) пользования земельным участком серия 11АБ№021592, дата выдачи 10.12.2013; Свидетельство о государственной регистрации права оперативного управления нежилым помещением серия 11АА № 639669, дата выдачи 24.10.2009 г.

(номер свидетельства о государственной регистрации права на пользование земельным участком и свидетельства о праве пользования объектом недвижимости, дата их выдачи)

Чапина Валентина Ильинична, директор, тел. (882142) 96-4-17, электронная почта priuralsk-85@mail.ru

(ф.и.о. должностного лица, осуществляющего непосредственное руководство деятельностью работников на объекте (территории), служебный и мобильный телефоны, адрес электронной почты)

Администрация МР «Печора». тел. 8(82142) 7-44-44, электронная почта: mr\_pechora@mail.ru

(ф.и.о. руководителя органа (организации), являющегося правообладателем объекта (территории), служебный и мобильный телефоны, адрес электронной почты)

### II. Сведения о работниках, обучающихся и иных лицах, находящихся на объекте (территории)

1. Режим работы объекта (территории): понедельник – пятница с 08 час.00 мин. до 17 час. 00 мин., суббота, воскресенье – выходной

(в том числе продолжительность, начало и окончание рабочего дня)



2. Общее количество работников \_\_\_\_\_ 4 \_\_\_\_\_ человека.

3. Среднее количество находящихся на объекте (территории) в течение дня работников, обучающихся и иных лиц, в том числе арендаторов, лиц, осуществляющих безвозмездное пользование имуществом, находящимся на объекте (территории), сотрудников охранных организаций (единовременно) \_\_\_\_\_ 16 \_\_\_\_\_ человек.

4. Среднее количество находящихся на объекте (территории) в нерабочее время, ночью, в выходные и праздничные дни работников, обучающихся и иных лиц, в том числе арендаторов, лиц, осуществляющих безвозмездное пользование имуществом, находящимся на объекте (территории), сотрудников охранных организаций \_\_\_\_\_ 1 (сторож) \_\_\_\_\_ человек.

5. Сведения об арендаторах, иных лицах (организациях), осуществляющих безвозмездное пользование имуществом, находящимся на объекте (территории): Арендаторов - нет.

(полное и сокращенное наименование организации, основной вид деятельности, общее количество работников, расположение рабочих мест на объекте (территории), занимаемая площадь (кв. метров), режим работы, ф.и.о. руководителя-арендатора, номера (служебного и мобильного) телефонов руководителя организации, срок действия аренды и (или) иные условия нахождения (размещения) на объекте (территории))

### III. Сведения о критических элементах объекта (территории)

1. Перечень критических элементов объекта (территории) (при наличии)

№ п/п	Наименование критического элемента	Количество работников, обучающихся и иных лиц, находящихся на критическом элементе (человек)	Общая площадь (кв. метров)	Характер террористической угрозы	Возможные последствия
1.	Электрощитовая	-(обслуживание)	0	Короткое замыкание, взрыв, поджог	Вывод из строя объекта, полное или частичное разрушение
2.	Системы вентиляции	0	-	Нарушение условий нормального воздухообмена	Прекращение нормального функционирования объекта
3.	Приемная	1 (воспитатель)	14,1		
4	Коридор (место	1	17,8	Короткое	Прекращение

	размещения приборов приемно-контрольных, видеорегистраторов системы видеонаблюдения)	(сторож)		замыкание, поджог, вывод из строя оборудования, средств пожарной и охранной сигнализации	нормального функционирования объекта, неработоспособность средств пожарной сигнализации
5.	Ограждение, центральный вход через ограждение, въездные ворота	-	-	Нарушение целостности ограждения, средств контроля доступа, проникновение злоумышленников на территорию и в здание	Наличие условий для несанкционированного доступа и неконтролируемого въезда автотранспорта
6.	Окна первого этажа здания	-	-	Нарушение целостности оконных проемов, проникновение злоумышленников в здание	Создание условий для несанкционированного доступа
7.	Эвакуационные пути и выходы	-	-	Угроза блокирования эвакуационных путей и выходов	Невозможность быстрой и безопасной эвакуации

2. Возможные места и способы проникновения террористов на объект (территорию): центральный вход, запасные (эвакуационные) выходы, отдельные выходы из помещений пищеблока, актового зала, спортзала, центральные въездные ворота, центральный вход через ограждение, оконные проемы первого этажа здания

3. Наиболее вероятные средства поражения, которые могут применить террористы при совершении террористического акта: взрывчатые и отравляющие вещества, стрелковое оружие.

IV. Прогноз последствий в результате совершения на объекте (территории) террористического акта

1. Предполагаемые модели действий нарушителей: угроза взрыва (поджога) или взрыв (поджог) объекта и его сооружений, вывод из строя или



несанкционированное вмешательство в работу систем электроснабжения, систем вентиляции, водообеспечения, систем связи и коммуникации, автоматической пожарной сигнализации, диверсионно-террористические проявления; угроза размещения взрывных устройств в подвальных помещениях, в фойе, в рекреациях (общих коридорах), туалетных комнатах, актовом зале, спортивном зале, в помещениях; возможность захвата обучающихся, работников объекта, посетителей и иных лиц, находящихся на объекте, в заложники; биологическое, химическое и радиационное заражение в случае распространения на объекте источников заражения

(краткое описание основных угроз совершения террористического акта на объекте (территории) (возможность размещения на объекте (территории) взрывных устройств, захват заложников из числа работников, обучающихся и иных лиц, находящихся на объекте (территории), наличие рисков химического, биологического и радиационного заражения (загрязнения))

2. Вероятные последствия совершения террористического акта на объекте (территории): площадь возможной зоны разрушения – 491,2 кв.м., площадь возможной зоны заражения – 3463 кв.м. человеческие жертвы, негативное психологическое воздействие на граждан (нарушение психического здоровья работников и обучающихся), полное или частичное разрушение объекта, временное прекращение функционирования объекта, утрата материальных ценностей (экономический и материальных ущерб)

(площадь возможной зоны разрушения (заражения) в случае совершения террористического акта (кв. метров), иные ситуации в результате совершения террористического акта)

#### V. Оценка социально-экономических последствий совершения террористического акта на объекте (территории)

№ п/п	Возможные людские потери (человек)	Возможные нарушения инфраструктуры	Возможный экономический ущерб (рублей)
1.	16	Утрата здания, вывод из строя систем электроснабжения, водоснабжения и водоотведения, систем связи и коммуникаций	3 169 824,72

#### VI. Силы и средства, привлекаемые для обеспечения антитеррористической защищенности объекта (территории)

1. Силы, привлекаемые для обеспечения антитеррористической защищенности объекта (территории): круглосуточная сторожевая охрана обеспечивается силами административных дежурных, сторожами. Обеспечивается пропускной режим, проводится периодический инструктаж со сторожами, административными дежурными; ОМВД России по г.



Печоре; УФСБ по РК в г. Печоре; ФГКУ «8 отряд ФПС по РК»; ФГКУ «УВО ВНГ России по РК»;

2. Средства, привлекаемые для обеспечения антитеррористической защищенности объекта: 1) обеспеченность средствами связи: имеются стационарные телефоны;

2) по периметру территории установлено ограждение (деревянное, имеется один вход, целостность ограждения: не требует ремонта (замены) на отдельных участках.

## VII. Меры по инженерно-технической, физической защите и пожарной безопасности объекта

### 1. Меры по инженерно-технической защите объекта (территории):

а) объектовые системы оповещения: имеется система оповещения 3 типа (прием приемно-контрольный «Сигнал-20»), количество речевых оповещателей – 4 шт.;

(наличие, марка, характеристика)

б) наличие резервных источников электроснабжения, систем связи: отсутствуют ;

(количество, характеристика)

в) наличие технических систем обнаружения несанкционированного проникновения на объект (территорию): система видеонаблюдения заключен договор с ООО «Системы безопасности» от 07.05.2019 № 126/ТО-ВН ;

(марка, количество)

г) наличие стационарных и ручных металлоискателей: отсутствуют ;

(марка, количество)

д) наличие систем наружного освещения объекта (территории): уличное освещение, 2 уличных фонаря центрального освещения, на фасаде здания освещенность территории, входов в здание, потенциально опасных участков и критических элементов достаточная ;

(марка, количество)

е) наличие системы видеонаблюдения: система видеонаблюдения, 3 уличных видеокамеры (центральный вход, эвакуационные выходы, по периметру здания), 1 видеокамера внутреннего видеонаблюдения (фойе), видеорегистраторы AR1116H (срок хранения видеозаписей – 30 дней), видеокамеры AC13W (уличные) - 3 шт., AC11 (купольные) - 1 шт. видеоизображение на монитор сотрудника охраны.

(марка, количество)

### 2. Меры по физической защите объекта (территории):

а) количество контрольно-пропускных пунктов (для прохода людей и проезда транспортных средств): нет ;

б) количество эвакуационных выходов (для выхода людей и выезда транспортных средств): 4 эвакуационных выхода (центральная часть здания, тыльная сторона здания, правое и левое крыло здания по одному эвакуационному выходу) ;

в) наличие на объекте (территории) электронной системы пропуска: отсутствует;

(тип установленного оборудования)

г) физическая охрана объекта (территории): отсутствует .

(организация, осуществляющая охранные мероприятия, количество постов (человек))

3. Наличие систем противопожарной защиты и первичных средств пожаротушения объекта (территории):

а) наличие автоматической пожарной сигнализации: имеется пожарная сигнализация (прибор приемно-контрольный «Сигнал-20»(1 шт.), извещатели пожарные ИПД 3.1 (50 шт.); имеется система оповещения 3 типа (прием приемно-контрольный «Соната-К», количество речевых оповещателей – 4 шт.). Заключены договоры с ООО «Системы безопасности» от 07.05.2019 №165/ТО –АПС; № 142/ ТО-Е ;

(характеристика)

б) наличие системы внутреннего противопожарного водопровода: отсутствует;

(характеристика)

в) наличие автоматической системы пожаротушения: отсутствует ;

(тип, марка)

г) наличие системы оповещения и управления эвакуацией при пожаре: количество эвакуационных выходов – 4, эвакуационное освещение: световые указатели «Выход» в количестве 17 шт., имеются знаки пожарной безопасности в количестве 12 шт.); имеются 8 светильников аварийного освещения, расположенных на путях эвакуации, работающих при обесточивании здания ;

(тип, марка)

д) наличие первичных средств пожаротушения (огнетушителей): Огнетушитель ОП5(3)-АВСЕ-01.

(характеристика)

## VIII. Выводы и рекомендации

## IX. Дополнительные сведения с учетом особенностей объекта (территории) (при наличии)

(наличие локальных зон безопасности)



(другие сведения)

- Приложение:
1. Поэтажный план (схема) объекта (территории) с обозначением критических элементов объекта.
  2. План (схема) охраны объекта (территории) с указанием контрольно-пропускных пунктов, постов охраны, инженерно-технических средств охраны.
  3. Акт обследования и категорирования объекта (территории) (вместе с приложениями).

Руководитель объекта (территории)

\_\_\_\_\_  
(подпись)\_\_\_\_\_  
(инициалы, фамилия)

Паспорт безопасности актуализирован « \_\_\_ » \_\_\_\_\_ 20\_\_ г.

Причина актуализации: \_\_\_\_\_

Руководитель объекта (территории)

\_\_\_\_\_  
(подпись)\_\_\_\_\_  
(инициалы, фамилия)

Уч. № \_\_\_\_\_ дсп

Отп. 2 экз.

Экз. № 1 -

Экз. № 2 -

Исп. и печ.

Тел.

12.11.2019

Уч. № 1 дсп от «20» 05 2020 г.



Для служебного пользования  
(пометка или гриф)

Экз. № \_\_\_\_\_

УТВЕРЖДАЮ

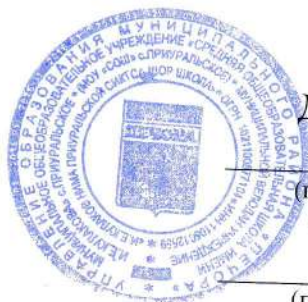

Директор МОУ «СОШ имени  
И.Е. Кулакова»

(председатель комиссии по обследованию и  
категорированию объекта (территории))

*В.И. Чапина*  
(подпись)

В.И. Чапина  
(ф.и.о.)

« \_\_\_\_ » \_\_\_\_\_ ноября 20 19 г.

### АКТ обследования и категорирования

Территория и здание муниципального общеобразовательного  
учреждения «Средняя общеобразовательная школа имени И.Е. Кулакова»  
с.Приуральское

(наименование объекта (территории))

169625, Республика Коми, г.Печора, с.Приуральское, ул. Лесная, д.16

(фактический адрес объекта (территории))

Комиссией по обследованию и категорированию (далее – Комиссия) на  
основании приказа МОУ «СОШ» с.Приуральское от 30.09.2019 № 133 (2)  
**«Об обследовании и категорировании»**

(наименование распорядительного документа о создании комиссии по обследованию и категорированию,  
дата документа, номер документа)

в период с «01» октября 20 19 г. по «31» октября 20 19 г. проведено  
обследование объекта (территории) на предмет состояния его  
антитеррористической защищенности, изучены конструктивные и  
технические характеристики объекта (территории), организация его  
функционирования, действующие меры по обеспечению безопасного  
функционирования объекта (территории).

Состав Комиссии:

1) председатель Комиссии: Чапина В.И. – директор МОУ «СОШ имени И.Е.  
Кулакова» с. Приуральское

(фамилия, имя, отчество, должность)

Уч. № 1 дсп от «20» 05 20 20 г.

## 2) члены Комиссии:

**Матушков Евгений Александрович**, представитель территориального органа  
Управления ФСБ России по Республике Коми (по согласованию)

(фамилия, имя, отчество, должность представителя территориального органа безопасности)

**Куковица Александр Михайлович**, старший лейтенант полиции, -  
представитель территориального органа Управления Росгвардии по  
Республике Коми (подразделения вневедомственной охраны Управления  
Росгвардии по Республике Коми) (по согласованию)

(фамилия, имя, отчество, должность представителя территориального органа Росгвардии или подразделения  
вневедомственной охраны войск национальной гвардии Российской Федерации)

**Конев Александр Владимирович**, майор внутренней службы, начальник  
отделения надзорной деятельности и профилактической работы г. Печоры  
УНДиПР ГУ МЧС России по Республике Коми - представитель  
территориального органа ГУ МЧС России по Республике Коми (по  
согласованию)

(фамилия, имя, отчество, должность представителя территориального органа МЧС России)

**Бажукова Екатерина Александровна**, преподаватель ОБЖ, МОУ «СОШ  
имени И.Е. Кулакова» с. Приуральское

(фамилия, имя, отчество, должность иного лица, участвующего в работе комиссии, включенного в  
установленном порядке в состав комиссии)

В ходе своей работы Комиссия определила и выявила следующее:

## I. Общие сведения об объекте (территории)

Вышестоящая организация - Управление образования МР «Печора»;

Правообладатель – Администрация МР «Печора»

Оперативное управление –МОУ «СОШ им. И.Е. Кулакова» с. Приуральское

(наименование, адрес, телефон, факс, адрес электронной почты органа (организации),  
являющегося правообладателем объекта (территории))

Республика Коми, г. Печора, с.Приуральское, ул. Лесная, д. 16, тел. (882142)  
96-4-17, электронная почта priuralsk-85@mail.ru

(адрес объекта (территории), телефон, факс, адрес электронной почты)

Основной вид деятельности – образование среднее общее

(основной вид деятельности органа (организации))

## IV

(категория опасности объекта (территории))

общая площадь здания – 491,2 кв. м., общая площадь территории – 3463  
кв.м. протяженность периметра – 239 м.

(общая площадь объекта (кв. метров), протяженность периметра (метров))



Свидетельство государственной регистрации права постоянного(бессрочного) пользования земельным участком серия ПАА.№021592, дата выдачи 10.12.2013; Свидетельство о государственной регистрации права оперативного управления нежилым помещением серия ПАА № 639669, дата выдачи 24.10.2009

(номер свидетельства о государственной регистрации права на пользование земельным участком и свидетельства о праве пользования объектом недвижимости, дата их выдачи)

Чапина Валентина Ильинична, директор, тел. (882142) 96-4-17, электронная почта priralsk-85@mail.ru

(ф.и.о. должностного лица, осуществляющего непосредственное руководство деятельностью работников на объекте (территории), служебный и мобильный телефоны, адрес электронной почты)

Администрация МР «Печора» тел. 8(82142) 7-44-44, электронная почта: mr\_pechora@mail.ru

(ф.и.о. руководителя органа (организации), являющегося правообладателем объекта (территории), служебный и мобильный телефоны, адрес электронной почты)

## II. Сведения о работниках, обучающихся и иных лицах, находящихся на объекте (территории)

1. Режим работы объекта (территории): понедельник – пятница с 08 час.00 мин. до 17 час. 00 мин., суббота, воскресенье – выходной

(в том числе продолжительность, начало и окончание рабочего дня)

2. Общее количество работников 4 человек.

3. Среднее количество находящихся на объекте (территории) в течение дня работников, обучающихся и иных лиц, в том числе арендаторов, лиц, осуществляющих безвозмездное пользование имуществом, находящимся на объекте (территории), сотрудников охранных организаций (единовременно) 16 человек.

4. Среднее количество находящихся на объекте (территории) в нерабочее время, ночью, в выходные и праздничные дни работников, обучающихся и иных лиц, в том числе арендаторов, лиц, осуществляющих безвозмездное пользование имуществом, находящимся на объекте (территории), сотрудников охранных организаций 1 (сторож) человек.

5. Сведения об арендаторах, иных лицах (организациях), осуществляющих безвозмездное пользование имуществом, находящимся на объекте (территории) Арендаторов-нет.

(полное и сокращенное наименование организации, основной вид деятельности, общее количество работников, расположение рабочих мест на объекте (территории), занимаемая площадь (кв. метров), режим работы, ф.и.о. руководителя-арендатора, номера (служебного и мобильного) телефонов руководителя организации, срок действия аренды и (или) иные условия нахождения (размещения) на объекте (территории))

### III. Сведения о критических элементах объекта (территории)

#### 1. Перечень критических элементов объекта (территории) (при наличии)

№ п/п	Наименование критического элемента	Количество работников, обучающихся и иных лиц, находящихся на критическом элементе (человек)	Общая площадь (кв. метров)	Характер террористической угрозы	Возможные последствия
1.	Электрощитовая	-(обслуживание)	0	Короткое замыкание, взрыв, поджог	Вывод из строя объекта, полное или частичное разрушение
2.	Системы вентиляции	0	-	Нарушение условий нормального воздухообмена	Прекращение нормального функционирования объекта
3.	Приемная	1 (воспитатель)	14,1		
4	Коридор (место размещения приборов приемно-контрольных, видеорегистраторов системы видеонаблюдения)	1 (сторож)	17,8	Короткое замыкание, поджог, вывод из строя оборудования, средств пожарной и охранной сигнализации	Прекращение нормального функционирования объекта, неработоспособность средств пожарной сигнализации
5.	Ограждение, центральный вход через ограждение, въездные ворота	-	-	Нарушение целостности ограждения, средств контроля доступа, проникновение злоумышленников на территорию и в	Наличие условий для несанкционированного доступа и неконтролируемого въезда автотранспорта



				здание	
6.	Окна первого этажа здания	-	-	Нарушение целостности оконных проемов, проникновение злоумышленников в здание	Создание условий для несанкционированного доступа
7.	Эвакуационные пути и выходы	-	-	Угроза блокирования эвакуационных путей и выходов	Невозможность быстрой и безопасной эвакуации

2. Возможные места и способы проникновения террористов на объект (территорию) центральный вход, запасные (эвакуационные) выходы, отдельные выходы из помещений пищеблока, актового зала, спортзала, центральные въездные ворота, центральный вход через ограждение, оконные проемы первого этажа здания

3. Наиболее вероятные средства поражения, которые могут применить террористы при совершении террористического акта взрывчатые и отравляющие вещества, стрелковое оружие

#### IV. Прогноз последствий в результате совершения на объекте (территории) террористического акта

1. Предполагаемые модели действий нарушителей угроза взрыва (поджога) или взрыв (поджог) объекта и его сооружений, вывод из строя или несанкционированное вмешательство в работу систем электроснабжения, систем вентиляции, водообеспечения, систем связи и коммуникации, автоматической пожарной сигнализации, диверсионно-террористические проявления; угроза размещения взрывных устройств в подвальных помещениях, в фойе, в рекреациях (общих коридорах), туалетных комнатах, актовом зале, спортивном зале, в помещениях; возможность захвата обучающихся, работников объекта, посетителей и иных лиц, находящихся на объекте, в заложники; биологическое, химическое и радиационное заражение в случае распространения на объекте источников заражения

(краткое описание основных угроз совершения террористического акта на объекте (территории) (возможность размещения на объекте (территории) взрывных устройств, захват заложников из числа работников, обучающихся и иных лиц, находящихся на объекте (территории), наличие рисков химического, биологического и радиационного заражения (загрязнения))

2. Вероятные последствия совершения террористического акта на объекте (территории) Площадь возможной зоны разрушения – 491,2 кв.м.,

площадь возможной зоны заражения – 3463 кв.м.человеческие жертвы, негативное психологическое воздействие на граждан (нарушение психического здоровья работников и обучающихся), полное или частично разрушение объекта, временное прекращение функционирования объекта, утрата материальных ценностей (экономический и материальных ущерб)

(площадь возможной зоны разрушения (заражения) в случае совершения террористического акта (кв. метров), иные ситуации в результате совершения террористического акта)

#### V. Оценка социально-экономических последствий совершения террористического акта на объекте (территории)

№ п/п	Возможные людские потери (человек)	Возможные нарушения инфраструктуры	Возможный экономический ущерб (рублей)
1.	16	Утрата здания, вывод из строя систем электроснабжения, водоснабжения и водоотведения, систем связи и коммуникаций	3 169 824,72

#### VI. Силы и средства, привлекаемые для обеспечения антитеррористической защищенности объекта (территории)

1. Силы, привлекаемые для обеспечения антитеррористической защищенности объекта (территории) Круглосуточная сторожевая охрана обеспечивается силами административных дежурных, сторожами. Обеспечивается пропускной режим, проводится периодический инструктаж со сторожами, административными дежурными; ОМВД России по г. Печоре; УФСБ по РК в г. Печоре; ФГКУ «8 отряд ФПС по РК»; ФГКУ «УВО ВНГ России по РК»;

2. Средства, привлекаемые для обеспечения антитеррористической защищенности объекта 1) обеспеченность средствами связи: имеются стационарные телефоны;

2) по периметру территории установлено ограждение (деревянное, имеется один вход, целостность ограждения: не требует ремонта (замены) на отдельных участках



VII. Меры по инженерно-технической, физической защите и пожарной безопасности объекта

1. Меры по инженерно-технической защите объекта (территории):

а) объектовые системы оповещения Имеется система оповещения 3 типа (прием приемно-контрольный «Сигнал-20»), количество речевых оповещателей – 4 шт.;

\_\_\_\_\_ ;  
(наличие, марка, характеристика)

б) наличие резервных источников электроснабжения, систем связи  
отсутствуют \_\_\_\_\_ ;

(количество, характеристика)

в) наличие технических систем обнаружения несанкционированного проникновения на объект (территорию) Система видеонаблюдения заключен договор с ООО «Системы безопасности» от 07.05.2019 № 126/ТО-ВН;

\_\_\_\_\_ ;  
(марка, количество)

г) наличие стационарных и ручных металлоискателей  
отсутствуют \_\_\_\_\_ ;

(марка, количество)

д) наличие систем наружного освещения объекта (территории) Уличное освещение, 2 уличных фонаря центрального освещения, на фасаде здания освещенность территории, входов в здание, потенциально опасных участков и критических элементов достаточная \_\_\_\_\_ ;

(марка, количество)

е) наличие системы видеонаблюдения Система видеонаблюдения, 3 уличных видеокамеры (центральный вход, эвакуационные выходы, по периметру здания), 1 видеокамера внутреннего видеонаблюдения (фойе), видеорегистраторы AR1116H (срок хранения видеозаписей – 30 дней), видеокамеры AC13W (уличные) - 3 шт., AC11 (купольные) - 1 шт. видеоизображение на монитор сотрудника охраны \_\_\_\_\_ .

(марка, количество)

2. Меры по физической защите объекта (территории):

а) количество контрольно-пропускных пунктов (для прохода людей и проезда транспортных средств) нет \_\_\_\_\_ ;

б) количество эвакуационных выходов (для выхода людей и выезда транспортных средств) 4 эвакуационных выходов (центральная часть здания, тыльная сторона здания, правое и левое крыло здания по одному эвакуационному выходу) \_\_\_\_\_ ;

в) наличие на объекте (территории) электронной системы пропуска  
отсутствует \_\_\_\_\_ ;

(тип установленного оборудования)

г) физическая охрана объекта (территории) отсутствует \_\_\_\_\_

(организация, осуществляющая охранные мероприятия, количество постов (человек))

3. Наличие систем противопожарной защиты и первичных средств пожаротушения объекта (территории):

а) наличие автоматической пожарной сигнализации \_\_\_\_\_

Имеется пожарная сигнализация (прибор приемно-контрольный «Сигнал-20» (1 шт.), извещатели пожарные ИПД 3.1 (50 шт.); имеется система оповещения 3 типа (прием приемно-контрольный «Соната-К», количество речевых оповещателей – 4 шт.). Заключены договоры с ООО «Системы безопасности» от 07.05.2019 №165/ТО –АПС; № 142/ ТО-Е;

(характеристика)

б) наличие системы внутреннего противопожарного водопровода  
отсутствует \_\_\_\_\_ ;

(характеристика)

в) наличие автоматической системы пожаротушения  
отсутствует \_\_\_\_\_ ;

(тип, марка)

г) наличие системы оповещения и управления эвакуацией при пожаре  
Количество эвакуационных выходов – 4, эвакуационное освещение: световые указатели «Выход» в количестве 17 шт., имеются знаки пожарной безопасности в количестве 12 шт.); имеются 8 светильников аварийного освещения, расположенных на путях эвакуации, работающих при обесточивании здания \_\_\_\_\_ ;

(тип, марка)

д) наличие первичных средств пожаротушения (огнетушителей)  
Огнетушитель ОП5(3)-АВСЕ-01 \_\_\_\_\_

(характеристика)

### VIII. Выводы и рекомендации

Оценка соответствия объекта (территории) требованиям к антитеррористической защищенности: **соответствует**

Рекомендации по обеспечению антитеррористической защищенности объекта (территории) (при наличии) \_\_\_\_\_

### IX. Дополнительные сведения с учетом особенностей объекта (территории) (при наличии)



-

---

(наличие локальных зон безопасности)

-

---

(другие сведения)

### Результаты работы Комиссии

1. Определена степень угрозы совершения террористического акта и возможные последствия его совершения:

Количество совершенных террористических актов на территории Республики Коми за последние 12 месяцев	0
Количество предотвращенных террористических актов (попыток совершения террористических актов) на территории Республики Коми за последние 12 месяцев	0
Прогнозное количество пострадавших в результате возможных последствий совершения террористического акта на объекте (территории) (принимается равным максимальному количеству одновременно пребывающих людей на объекте (территории) в рабочие дни)	16
Прогнозный размер материального ущерба в результате возможных последствий совершения террористического акта на объекте (территории) (принимается равным балансовой стоимости объекта (территории))	3 169 824,72

2. Выявлены потенциально опасные участки объекта (территории), совершение террористического акта на которых может привести к возникновению чрезвычайных ситуаций с опасными социально-экономическими последствиями, и (или) уязвимые места и критические элементы объекта (территории), совершение террористического акта на которых может привести к прекращению функционирования объекта (территории) в целом, его повреждению или аварии на нем (см. раздел III настоящего акта обследования и категорирования).

3. Определена категория опасности объекта (территории):

объект (территория) отнесен к IV категории опасности.  
(категория)

4. Определены необходимые мероприятия по обеспечению антитеррористической защищенности объекта (территории) с учетом категории объекта (территории), а также сроки осуществления указанных мероприятий с учетом объема планируемых работ и планирования финансирования на 2 финансовых года, следующих за текущим финансовым годом (см. приложение к настоящему акту обследования и категорирования – Перечень мероприятий по обеспечению антитеррористической защищенности объекта (территории)).

Голосовали:

«За» – \_\_\_\_\_ чел.  
 «Против» – \_\_\_\_\_ чел.  
 «Воздержался» – \_\_\_\_\_ чел.

Приложения:

- 1) перечень мероприятий по обеспечению антитеррористической защищенности объекта (территории), для служебного пользования, уч. № \_\_\_\_ от «\_\_» \_\_\_\_\_ 20\_\_ г., на \_\_\_\_ л., экз. № \_\_\_\_;
- 2) справка о балансовой стоимости объекта (территории), несекретно, на \_\_\_\_ л., экз. № \_\_\_\_;
- 3) справка о максимальном количестве одновременно пребывающих людей на объекте (территории) в рабочие дни, несекретно, на \_\_\_\_ л., экз. № \_\_\_\_;
- 4) особое мнение членов комиссии по обследованию и категорированию объекта (территории), несекретно, на \_\_\_\_ л., экз. № \_\_\_\_.

<p><i>версия документа</i></p> <p>_____</p> <p>(подпись)</p> <p>_____</p> <p>(подпись)</p> <p>_____</p> <p>(подпись)</p> <p>_____</p> <p>(подпись)</p> <p>_____</p> <p>(подпись)</p>	<p>_____</p> <p>(расшифровка)</p> <p>_____</p> <p>(расшифровка)</p> <p>_____</p> <p>(расшифровка)</p> <p>_____</p> <p>(расшифровка)</p> <p>_____</p> <p>(расшифровка)</p> <p>_____</p> <p>(расшифровка)</p>
--	---

Составлен: «\_\_» \_\_\_\_\_ 20\_\_ г.

Уч. № 1 дсп от «20» 05 2020 г.



Уч. № \_\_\_\_\_ дсп  
Отп. 2 экз.  
Экз. № 1 -  
Экз. № 2 -  
Исп. и печ.  
Тел.  
30.10.2019

Уч. № 1 дсп от «20» 05 2020 г.

**Оборотная ведомость по материальным запасам  
по счету 101.10  
Основные средства - недвижимое имущество учреждения  
за период с 01.10.2019 по 31.10.2019**

по ОКУД	
по ОКПО	44780186
по КСП	102011400
по ОКЕИ	383

учреждение (централизованная бухгалтерия) МОУ "Средняя общеобразовательная школа им. И.Е.Кулакова" с.Приуральское  
 основное подразделение СОШ с.Приуральское  
 единицы измерения: руб.  
 единицы отчетности

Расшифровка				На 01.10.2019		Обороты за период				На 01.11.2019	
Код	Наименование	ОКЕИ	Цена	Кол-во	Сумма	Дебет		Кредит		Кол-во	Сумма
						Кол-во	Сумма	Кол-во	Сумма		
2	3	4	5	6	7	8	9	10	11	12	13
Перова Валентина Егоровна (МОУ "Средняя общеобразовательная школа им. И.Е.Кулакова" с.Приуральское, СОШ с.Приуральское Обслуживающий персонал)											
010.2.000 7	Здание гаража в с.Приуральское	шт	3 388 432,64	1	3 388 432,64					1	3 388 432,64
010.2.001 1	Здание детского сада в с.Приуральское	шт	3 169 824,72	1	3 169 824,72					1	3 169 824,72
010.2.000 2	Здание детского сада в д.Даниловка	шт	798 649,04	1	798 649,04					1	798 649,04
010.2.000 1	Здание школы в с.Приуральское	шт	38 365 807,76	1	38 365 807,76					1	38 365 807,76
011.3.029 8	Скважина водозаборная	шт	98 119,00	1	98 119,00					1	98 119,00
011.3.033 1	Скважина водозаборная	шт	98 207,00	1	98 207,00					1	98 207,00
010.2.000 8	Теплица в с.Приуральское	шт	2 149 650,88	1	2 149 650,88					1	2 149 650,88
Итого по Перова Валентина Егоровна				7	48 068 691,04					7	48 068 691,04
<b>ИТОГО:</b>				7	48 068 691,04					7	48 068 691,04

руководитель: \_\_\_\_\_ Заведующий отделом \_\_\_\_\_ Витязева О. П.  
 должность \_\_\_\_\_ подпись \_\_\_\_\_ Расшифровка подписи \_\_\_\_\_  
 главный бухгалтер: \_\_\_\_\_ Игнатенко Н. В.  
 подпись \_\_\_\_\_ Расшифровка подписи \_\_\_\_\_



Управление образования МР «Печора»  
Муниципальное общеобразовательное  
учреждение «Средняя общеобразовательная  
школа имени И.Е.Кулакова»  
с. Приуральское  
(МОУ «СОШ» с. Приуральское)

Муниципальной велодан учреждение  
«И.Е.Кулаков нима Приуральской сиктса  
шөр школа»

169625 Республика Коми г.Печора,  
с. Приуральское ул.Школьная д.15  
тел/факс: 8(82142)96-4-17

от 27.09.2019 г. № 196  
на № от

Приложение к приказу от 30.09.2019 г. № 133 (2) «Об обследовании и категорировании объектов»

Сведения о работниках, учащихся и иных лицах, находящихся на объекте (территории) муниципального общеобразовательного учреждения «Средняя общеобразовательная школа имени И.Е. Кулакова» с. Приуральское (ДОУ с.Приуральское) по адресу: 169625, Республика Коми, г.Печора, с.Приуральское, ул. Лесная, д.16

№1	Численность воспитанников	9
№2	Численность работников	4
№3	Численность посетителей	3
№4	Максимальная численность воспитанников, работников, посетителей на объекте	16

# СИТУАЦИОННЫЙ ПЛАН

(масштаб 1: 500 )

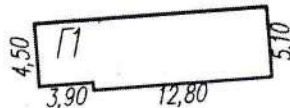
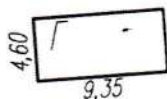

сос. N14

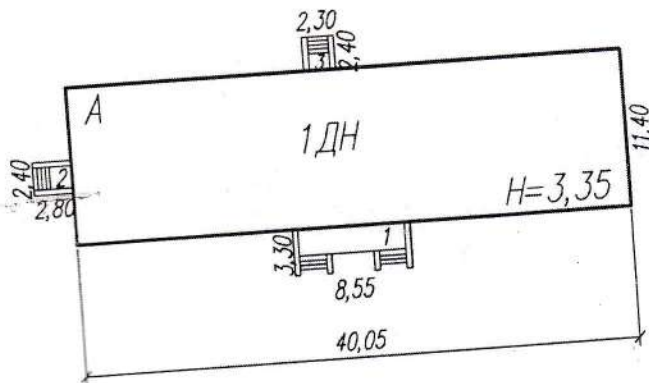

сос. N18

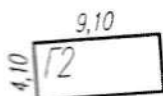

ул. Лесная

Состав строений, расположенных на земельном участке		
№ п/п	Наименование объекта	Лит.
1	здание детского сада	А